



PB17-ULTRA



INSTRUKCJA OBSŁUGI



Dziękujemy i gratulujemy zakupu nowego Subwoofera SVS!

Subwoofer PB17-Ultra R|Evolution stanowi ucieleśnienie wszystkich osiągnięć technologicznych i inżynierskich od czasu, gdy opracowaliśmy nasz pierwszy subwoofer niemal 30 lat temu. Możesz być dumny wiedząc, że twój subwoofer PB17-Ultra R|Evolution został mistrzowsko zaprojektowany, aby zapewnić najgłębszy, najmocniejszy, a przy tym niezwykle precyzyjny i szczegółowy bas. PB17-Ultra R|Evolution stanowi milowy krok naprzód w projektowaniu subwooferów i zapewni wiele lat przyjemności słuchania. Wszystko to dzięki nowemu 17-calowemu przetwornikowi, oszałamiająco mocnemu wzmacniaczowi STA-2800D, wiodącej aplikacji na smartfony pozwalającej na sterowanie subwooferem i automatycznej korekcji pomieszczenia EQ (wkrótce) oraz innym przełomowym rozwiązaniom.

W tej instrukcji znajdziesz informacje dotyczące m.in. umiejscowienia, podłączenia i strojenia swojego subwoofera. Dodatkowo, siedem dni w tygodniu, nasi eksperci dźwięku SVS chętnie pomogą ci przy konfiguracji twojego nowego subwoofera PB17-Ultra R|Evolution. Są przygotowani do wsparcia i udzielenia odpowiedzi na nawet najbardziej skomplikowane pytania dotyczące umiejscowienia, kalibracji, ustawień odbiornika AV itp.

Jedną z niezwykle przydatnych funkcji subwoofera SVS PB17-Ultra R|Evolution jest bezpłatna aplikacja SVS, która pozwala na precyzyjne dostrajanie i tworzenie niestandardowych ustawień za pomocą twojego urządzenia mobilnego. Po prostu odwiedź sklep Apple® App® lub Google Play™ i wyszukaj "SVS App".

W przypadku jakichkolwiek pytań dotyczących subwoofera SVS PB17-Ultra R|Evolution, skontaktuj się z nami bezpośrednio.

Nasi eksperci SVS Sound są dostępni od poniedziałku do piątku w godzinach 9:00-21:00 ET, w soboty od 12:00 do 18:00, a w niedziele od 12:00 do 16:00, aby pomóc Ci w konfiguracji i optymalizacji subwoofera, ustawieniach amplitunera AV i innych kwestiach. Możesz się z nimi skontaktować telefonicznie, mailowo lub za pomocą czatu, korzystając z poniższych opcji.

www.svsound.com • custservice@svsound.com • (877) 626-5623

PODŁĄCZANIE SUBWOOFERA

SVS PB17- Ultra R|Evolution został zaprojektowany z myślą o łatwej konfiguracji i integracji z wielokanałowymi systemami kina domowego, jak również z systemami dwukanałowymi (stereo). Przed podłączeniem subwoofera warto zapoznać się z połączeniami subwoofera i tylnym panelem swojego amplitunera AV lub przedwzmacniacza. **Przed podłączeniem do zasilania lub amplitunera AV upewnij się, że PB17-Ultra R|Evolution jest wyłączony.**

Wygodna aplikacja mobilna SVS dla systemów Apple® iOS® i Google Android™ umożliwi dostosowanie subwoofera do układu pomieszczenia, osobistych preferencji, czy odtwarzanego rodzaju mediów bez potrzeby wstawiania z wygodnego fotela.

Oprócz aplikacji mobilnej SVS, można kontrolować podstawowe funkcje za pomocą umieszczonego na płycie urządzenia interfejsu lub pilota zdalnego sterowania na podczerwień.

Pełne objaśnienie wszystkich zaawansowanych sterowników DSP subwoofera znajduje się w niniejszej instrukcji, a także w samouczku aplikacji do subwoofera SVS. Poniższe sekcje opisują podstawowe podłączenia i ustawienia sterowania podczas integracji PB17- Ultra R|Evolution z systemem surround lub dwukanałowym.

PANEL TYLNY

① **Wyświetlacz OLED** - wyświetla poziom Głośności, Częstotliwość filtra dolnoprzepustowego, Fazę i inne ustawienia

② [●] – Naciśnij przycisk nawigacji, aby przeglądać główne funkcje. Funkcje w kolejności: Głośność > Częstotliwość filtra dolnoprzepustowego > Faza > Tryb zasilania > Odwróć Wyświetlacz > Blokada BT (jeśli włączona) > Wersja oprogramowania > Przywracanie ustawień fabrycznych

③ [▲] - Naciśnij kilkakrotnie lub przytrzymaj, aby zwiększyć głośność, zwiększyć częstotliwość filtra dolnoprzepustowego, ustawić LFE, zwiększyć stopień fazy lub dostosować inne ustawienia

④ [▼] – Naciśnij kilkakrotnie lub przytrzymaj, aby zmniejszyć głośność i zmniejszyć częstotliwość filtra dolnoprzepustowego, zmniejszyć stopień fazy lub dostosować inne ustawienia.

⑤ **Port USB typu A** – używany do aktualizacji oprogramowania sprzętowego i zasilania urządzeń USB, takich jak adapter SVS Sound-Path Wireless Audio

⑥ **Wejście IR 3,5 mm** – pozwala systemom sterowania opartym na podczerwieni (IR) wysyłać określone polecenia do wzmacniacza subwoofera. Należy używać aktywnego repeatera IR, pasywne czujniki IR nie będą działać. System sterowania IR musi być w stanie wysyłać polecenia w formacie NEC. Należy zapoznać się z dokumentacją danego systemu sterowania IR dotyczącą rozmieszczenia pinów oraz kodów IR, które można wykorzystać do programowania systemów sterowania opartych na podczerwieni.

⑦ **Wejście wyzwalające 3V-12V** – Ta funkcja automatycznie włącza/wyłącza subwoofer, gdy sygnał zostanie wysłany do wejścia wyzwalającego z innego komponentu w systemie (zazwyczaj przedwzmacniacza lub amplitunera AV). Inny komponent w systemie musi być wyposażony w funkcję wyjścia wyzwalającego i wymaga użycia kabla TS 1/8" mono (patrz: rys.).

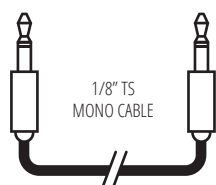
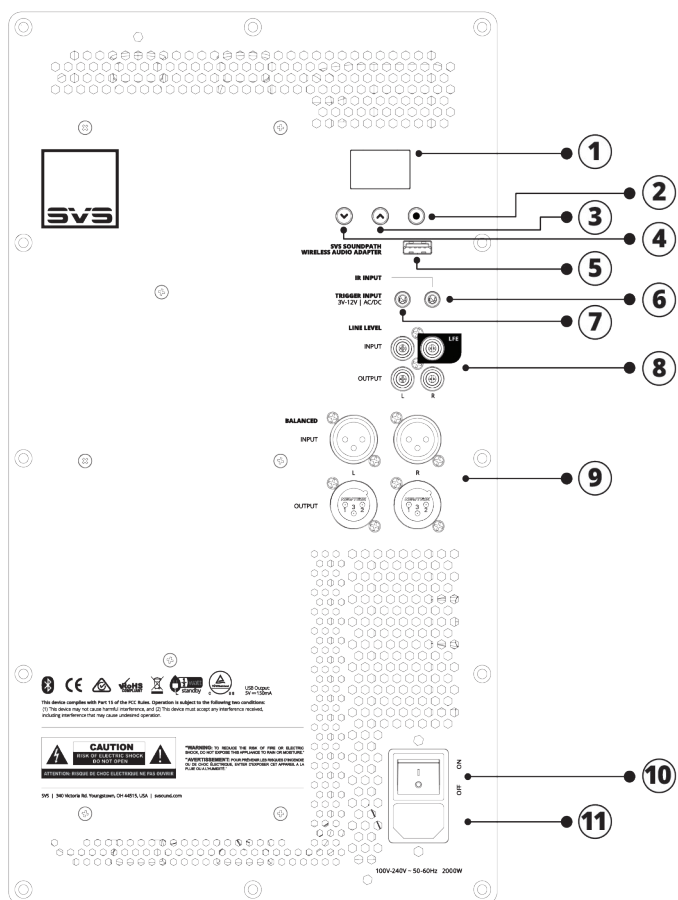

⑧ Niezbalansowane (RCA) wejścia i wyjścia liniowe

⑨ Zbalansowane (XLR) wejścia i wyjścia liniowe

⑩ Przetłącznik Włącz / Wyłącz

⑪ Gniazdo zasilania sieciowego

Podłączenie zasilania

Podłącz przewód zasilający subwoofera do wzmacniacza subwoofera i bezpośrednio do gniazdka sieciowego. Nie zaleca się podłączenia do gniazd umieszczonych na tylnym panelu niektórych odbiorników AV lub pre / pro, ponieważ nie są one przeznaczone dla urządzeń o dużej mocy.

Wejście liniowe - Pojedynczy kanał LFE

Standardowym sposobem podłączenia PB17- Ultra R|Evolution jest użycie pojedynczego kabla RCA lub XLR do połączenia wyjścia LFE lub SUB1 na odbiorniku AV lub przedwzmacniaczu do wejścia LFE na twoim PB17- Ultra R|Evolution. Pozwala to procesorowi na zarządzanie basami i wysyłanie do subwoofera wstępnie przefiltrowanego sygnału mono.

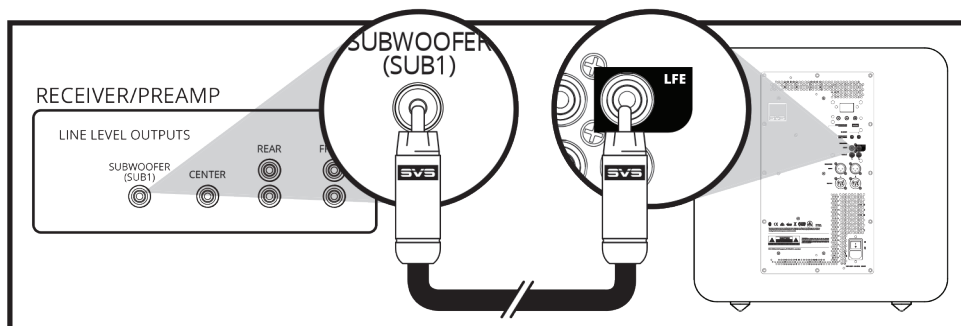

Wejście liniowe - Odbiornik stereofoniczny lub lewy / prawy kanał przedwzmacniacza

Lewe i Prawe wejście na twoim PB17- Ultra R|Evolution mogą być wykorzystane w systemie dwukanałowym stereo z przedwzmacniaczem stereo, który ma Lewe i Prawe wyjście liniowe lub wyjścia zbalansowane (XLR).

Podłącz lewe i prawe wyjście twojego przedwzmacniacza do lewego i prawego wejścia liniowego PB17- Ultra R|Evolution za pomocą kabli RCA lub XLR.

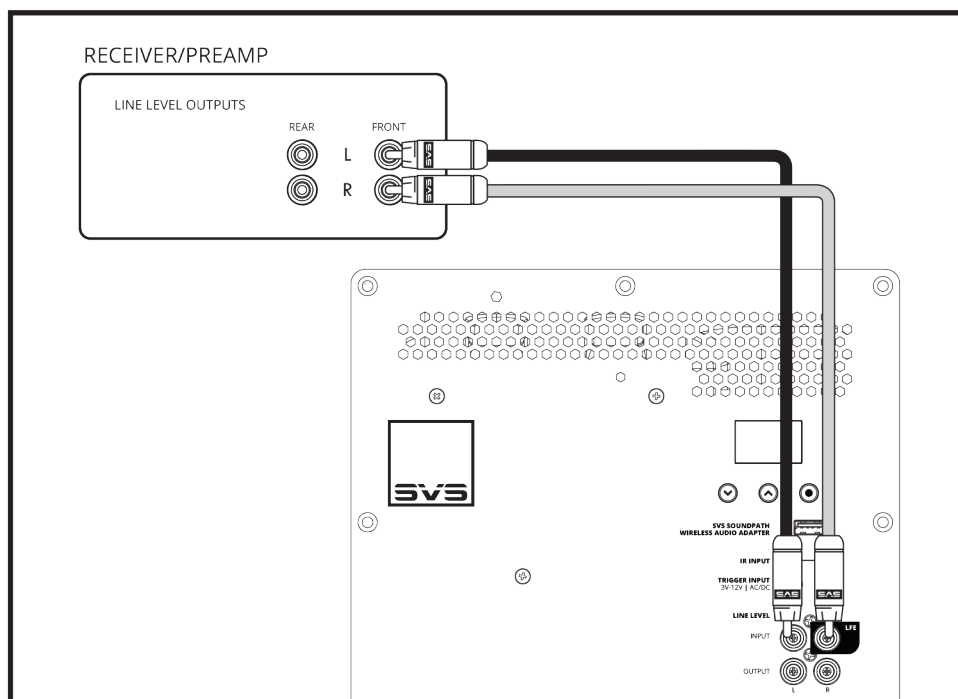

Aby uzyskać płynne połączenie z głównymi głośnikami włącz i dostosuj wbudowany filtr dolnoprzepustowy PB17- Ultra R|Evolution.

UWAGA: Aby uzyskać dodatkowe wskazówki dotyczące ustawień zwrotnicy głośnika / subwoofera, skonsultuj się z naszymi ekspertami dźwięku SVS lub skorzystaj z naszego narzędzia Merlin dostępnego na stronie www.svsound.com/merlin.

Podłączanie kilku subwooferów

Podłączenie dwóch lub więcej subwooferów ma wiele zalet, m.in.: poprawiona charakterystyka częstotliwościowa w całym obszarze odsłuchu, mniej wartości szczytowych i zerowych, większa moc wyjściowa i zmniejszona lokalizacja basów. Wyjścia RCA i XLR zapewniają łatwy sposób zintegrowania kilku subwooferów PB17-Ultra R|Evolution z systemem audio.

Wiele amplitunerów AV i procesorów dźwięku przestrzennego, ma więcej niż jedno wyjście dla subwoofera. Można więc podłączyć do każdego z tych wyjść po jednym subwooferze.

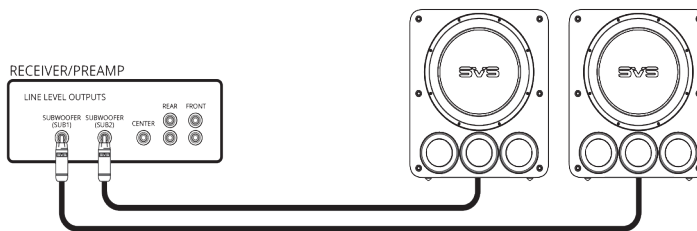

Jeśli masz więcej subwooferów niż wyjść na subwoofer w odbiorniku AV, możesz podzielić wyjście na subwoofer za pomocą rozdzielacza RCA lub adaptera RCA typu Y. Jest to najczęściej zalecany sposób podłączenia wielu subwooferów, gdy występuje tylko jedno wyjście na subwoofer.

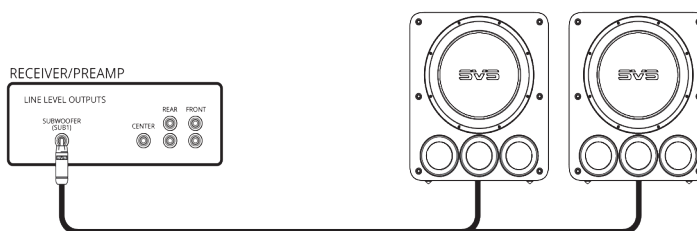

Innym rozwiązaniem jest użycie Lewego i Prawego wyjścia RCA lub XLR na PB17-Ultra R|Evolution do szeregowego podłączenia dodatkowych subwooferów. Należy pamiętać o użyciu odpowiednich terminali wyjściowych i wejściowych. Na przykład, jeśli używasz wejść RCA, upewnij się, że używasz wyjść RCA do podłączenia szeregowego z następnym subwooferem.

UWAGA: Podczas gdy ustawienia każdego subwoofera powinny być podobne, prawdopodobnie każdy subwoofer będzie wymagał indywidualnej kalibracji w celu uzyskania optymalnej wydajności ze względu na różne umiejscowienie w pomieszczeniu. Niezależnie od tego jak korzystasz z subwoofera, eksperymentowanie może często poprawić brzmienie. Nie bój się zatem wypróbować różnych ustawień, zawsze możesz przywrócić ustawienia domyślne.

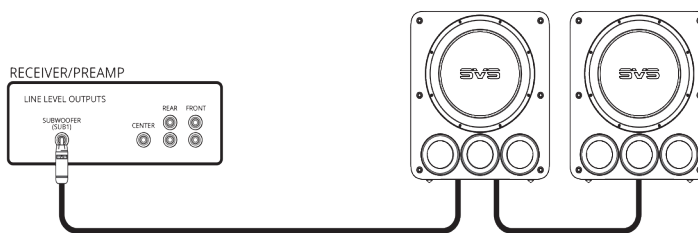

W systemie 2-kanalowym można skonfigurować subwoofery stereo, w których jeden jest używany dla Lewego a drugi dla Prawego kanału. Zazwyczaj subwoofery będą wtedy rozmieszczone symetrycznie. Upewnij się, że Prawe i Lewe wyjścia są prawidłowo połączone, aby zapewnić optymalną wydajność.

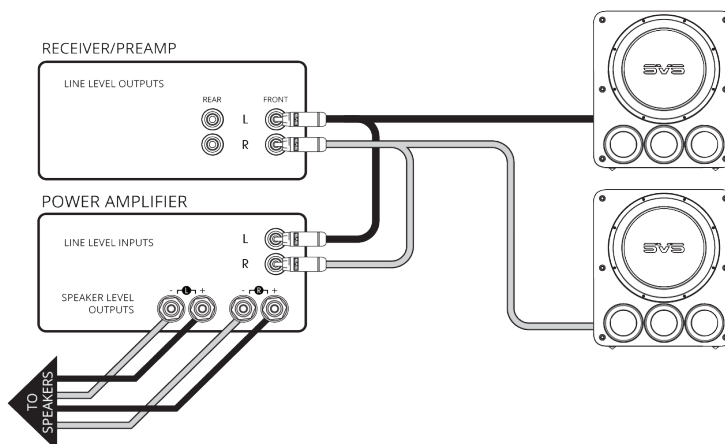

Połączenie bezprzewodowe

Jeśli chcesz dodać możliwość połączenia bezprzewodowego za pomocą adaptera SVS SoundPath Wireless (sprzedawanego oddzielnie), wykorzystaj wejście USB na panelu twojego PB17-Ultra R|Evolution, umożliwiające łatwe zasilanie odbiornika. Konfiguracja jest prosta i szybka, a instrukcja jest dołączona do adaptera.

UWAGA: Wzmacniacz PB17-Ultra R|Evolution powinien być wyłączony podczas wykonywania jakichkolwiek podłączeń.

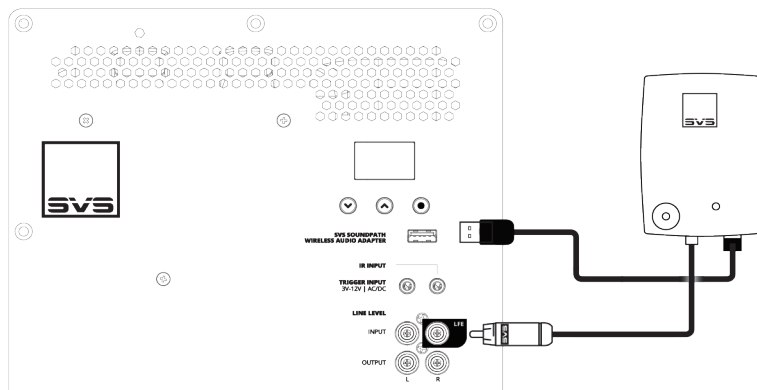

Ustawienia sterowania dla amplitunera AV i procesora

Jeśli korzystasz z subwoofera PB17-Ultra R|Evolution z odbiornikiem AV lub przedwzmacniaczem z zarządzaniem basami, zalecamy pozostawienie wszystkich ustawień sterowania, poza głośnością, w pozycji domyślnej. Przed uruchomieniem automatycznej konfiguracji ustaw głośność PB16-Ultra na -10.

UWAGA: Po przestawieniu subwoofera w inne miejsce należy ponownie przeprowadzić automatyczną konfigurację odbiornika AV, aby zapewnić prawidłową kalibrację.

UWAGA: Aby subwoofer był głośniejszy niż początkowa automatyczna konfiguracja, ustaw kanał subwoofera w menu odbiornika AV w górę, aż uzyskasz oczekiwany efekt. Wielu użytkowników zwiększa głośność o 2-4 dB w stosunku do początkowej konfiguracji. Głośność można kontrolować za pomocą urządzenia mobilnego z aplikacją Free SVS lub przyciskami na interfejsie na panelu.

W razie pytań dotyczących ustawień sterowania zapoznaj się z „Zaawansowanymi ustawieniami subwoofera” lub skontaktuj się z naszymi ekspertami dźwięku SVS.

www.svsound.com • custservice@svsound.com • (877) 626-5623

Ustawienia sterowania dla odbiornika stereofonicznego lub przedwzmacniacza

Większość odbiorników stereofonicznych i przedwzmacniaczy nie ma zarządzania basem. Zamiast tego należy użyć wyjścia Lewe i Prawe oraz dokonać regulacji za pomocą wzmacniacza DSP na subwooferze.

Pamiętaj, aby połączyć Lewe i Prawe wyjście z Lewym i Prawym wejściem subwoofera.

Ustaw filtr dolnoprzepustowy na „Włączony” i dostosuj Częstotliwość i Nachylenie zwrotnicy, by uzyskać płynne połączenie z głośnikami. Następnie dostosuj głośność subwoofera do poziomu głośności głośników.

Dostępne na naszej stronie internetowej narzędzie **SVS Subwoofer Matching Tool** zapewni ustawienie zalecanej częstotliwości filtra dolnoprzepustowego i nachylenia dla większości głośników dostępnych na rynku. Wystarczy wybrać markę i model głośników, a Merlin zajmie się resztą. Narzędzie to jest dostępne na stronie <https://www.svsound.com/pages/merlin>. Nasi eksperci dźwięku SVS chętnie pomogą ci przy konfiguracji i ustawieniach.

UWAGA: Głośność i filtr dolnoprzepustowy można kontrolować za pomocą urządzenia mobilnego z aplikacją Free SVS lub przyciskami na interfejsie na panelu.

UMIĘJSCOWIENIE SUBWOOFERA W POMIESZCZENIU

Umieszczenie subwooferów jest zależne od wielu czynników i jest zależne od pomieszczenia odsłuchowego. Wystrój, powierzchnia podłogi, meble, rozmieszczenie głośników, miejsce siedzenia i oczywiście jakość dźwięku decydują o tym, gdzie należy umieścić subwoofer. Zrozumienie podstawowych zasad akustyki i technik konfiguracji ułatwi umieszczenie subwoofera.

Jeśli możliwa jest tylko jedna lokalizacja subwoofera, najlepiej będzie znaleźć idealne miejsce odsłuchu. Zauważysz, że charakterystyka basu zmienia się w miarę poruszania się po pokoju. Wynika to ze złożonego wzoru fal dźwiękowych w pomieszczeniu. Czasami przesunięcie się o kilkadziesiąt centymetrów w dowolnym kierunku może diametralnie poprawić równowagę i precyzję dźwięku. Gdy znajdziesz optymalne miejsce w pomieszczeniu - zarezerwuj je dla siebie!

Umieszczenie w rogu

Umieszczenie subwoofera w rogu zmniejszy szansę na wystąpienie anulowania akustycznego w zakresie niskich tonów. Chociaż często pozwala na uzyskanie potężnego basu, w zależności od pozycji słuchacza, może spowodować „dudniący” dźwięk. Jeśli tego doświadczysz, możesz dostroić subwoofer do głośników lub odsunąć go od ścian.

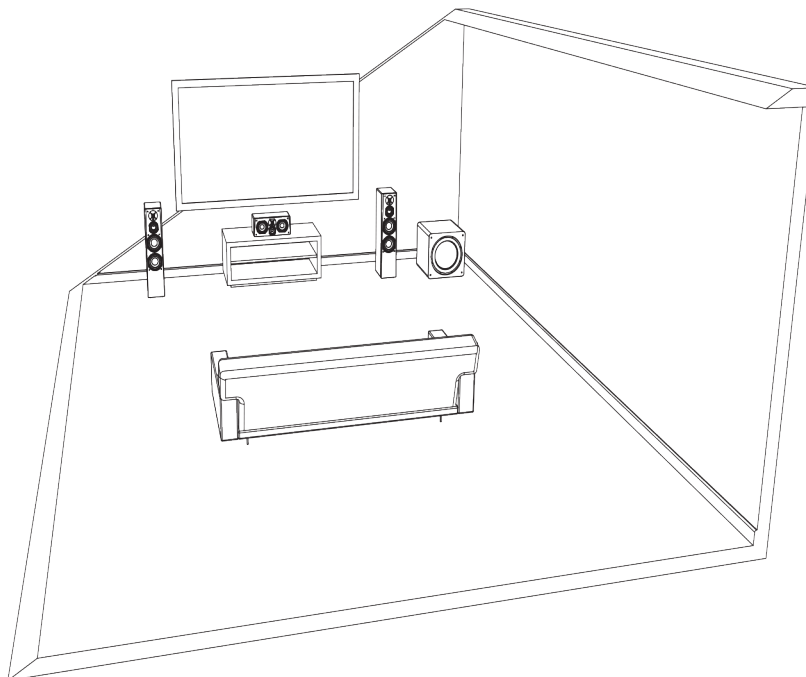

Umieszczenie z przodu

Umieszczenie subwoofera z przodu, pomiędzy lub po bokach głośników kanałowych jest kolejnym popularnym wyborem. Zazwyczaj zapewnia najlepszą spójność z przednimi i centralnymi kanałami głośnikowymi oraz minimalizuje efekty lokalizacji.

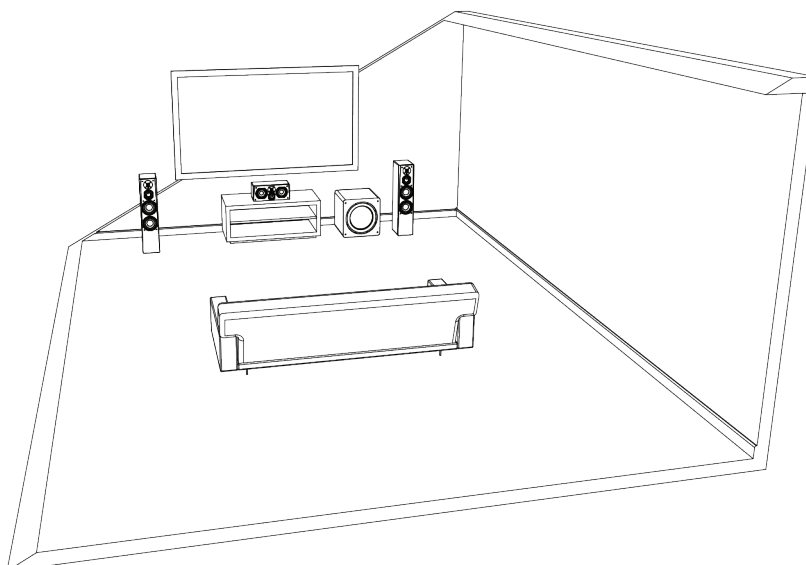

Umieszczenie z boku

Umieszczenie z boku jest rzadziej używane, ale może skutkować doskonałą dokładnością i wydajnością.

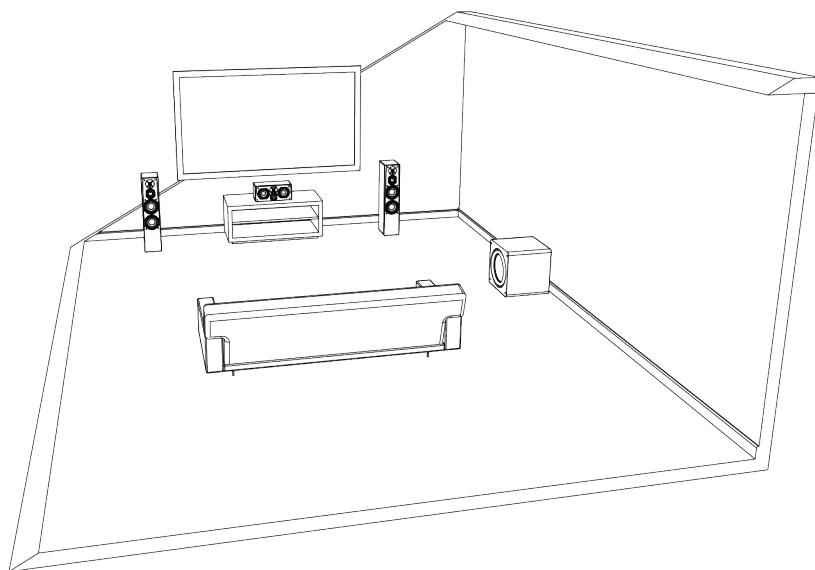

Umieszczenie dwóch subwooferów

W oparciu o obszerny testy i badania, zalecamy następujące opcje umieszczania dla dwóch subwooferów:

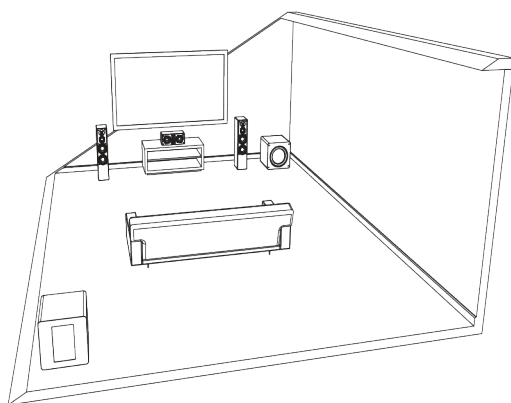

- przeciwległe, przednie / tylne rogi po skosie

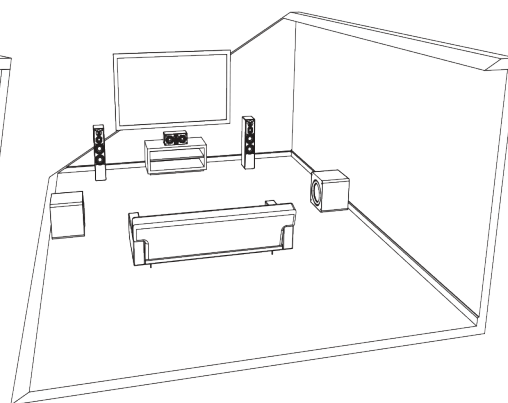

- po środku ścian bocznych

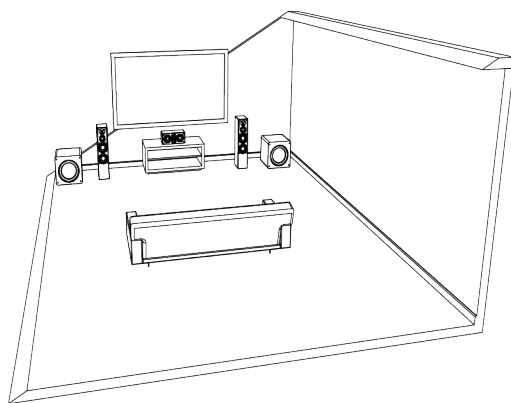

- z przodu w rogach

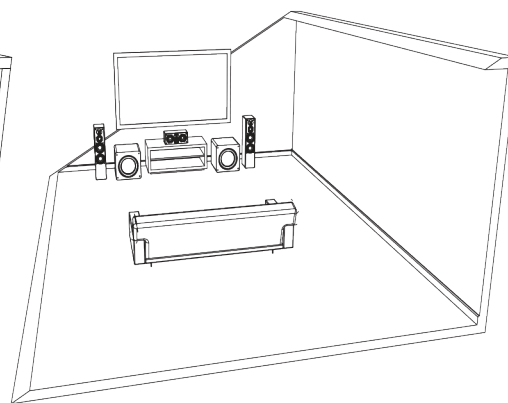

- z przodu pomiędzy środkowym kanałem a głośnikami

Podczas gdy dwie pierwsze opcje pozwalają zazwyczaj osiągnąć doskonałe wyniki, często trudno jest je zastosować w domowych warunkach. Każde pomieszczenie jest inne, dlatego aby uzyskać najlepsze wyniki zalecamy zachowanie elastyczności i wypróbowanie wszystkich możliwych opcji umieszczenia.

OPCJE STEROWANIA SUBWOOFEREM

Subwooferem SVS PB17-Ultra R|Evolution można sterować przy pomocy aplikacji mobilnej SVS, pilota lub przedniego panelu. Zapewnia to niespotykaną elastyczność przy dostosowaniu do układu pomieszczenia, głośników, systemu itp.

Aplikacja SVS Subwoofer

Nasza przełomowa aplikacja DSP dla subwoofera SVS jest dostępna bezpłatnie w sklepach Apple® App® Store i Google Play™ Store. Poszukaj „SVS App” i postępuj zgodnie z instrukcjami, aby pobrać ją na swoje urządzenie mobilne. Po zainstalowaniu możesz skorzystać z przydatnego samouczka, który poprowadzi cię przez wszystkie opcje i zapewni podstawowe ustawienia.

Aplikacja SVS działa poprzez Bluetooth i jest jedynym sposobem na uzyskanie dostępu do wszystkich zaawansowanych funkcji sterowania subwooferem PB17-Ultra R|Evolution. Jest to najwygodniejszy sposób kontrolowania wszystkich dostępnych funkcji.

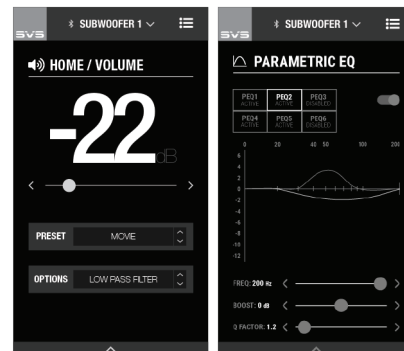

Tylny panel subwoofera

Tylny panel wzmacniacza został wyposażony w zupełnie nowy interfejs OLED z przyciskami, który zapewnia przejrzyste i precyzyjne sterowanie najważniejszymi funkcjami. Uproszczony interfejs umożliwia bezpośredni i łatwy dostęp do ustawień takich jak głośność, częstotliwość filtra dolnoprzepustowego, faza oraz istotne ustawienia systemowe, takie jak tryb zasilania, orientacja wyświetlacza, blokada Bluetooth i przywracanie ustawień fabrycznych. Użyj przycisku [●] wyboru, aby przełączać się pomiędzy wszystkimi głównymi funkcjami. Po wybraniu funkcji, za pomocą przycisków strzałek GÓRA i DÓŁ dostosuj ustawienie w czasie rzeczywistym.

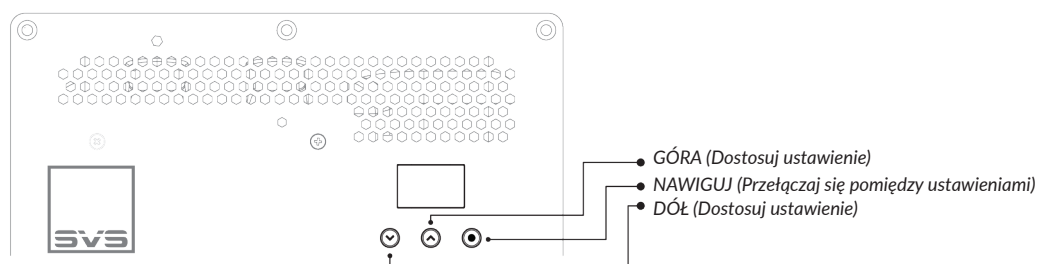

ZAAWANSOWANE USTAWIENIA SUBWOOFERA

Głośność

Ustawienie zbyt wysokiego poziomu spowoduje, że bas będzie rozdęty, jest to najczęstszy powód złego brzmienia subwoofera. Dostosuj tak, aby basy były niskie i poszerzone, przy jednoczesnym zachowaniu precyzji. Subwoofer powinien brzmieć tak, by naturalnie dodawał bas dla wszystkich głośników bez nadmiernego zwracania na siebie uwagi. Należy dostosować ustawienie w zależności od materiału źródłowego i osobistych preferencji użytkownika.

Filtr dolnoprzepustowy

Zapewnia płynne przejście dźwięku i płaską charakterystykę częstotliwościową pomiędzy głośnikami a subwooferem. Pozwala to na kontrolę częstotliwości granicznej i nachylenia w celu harmonijnego połączenia z głośnikami. Jeśli korzystasz z amplitunera AV z wyjściem na subwoofer, pozostaw w pozycji „Wyłączony” (OFF).

Dostosowanie fazy

Rozwiązuje problemy z kancellacją fal dźwiękowych przy określonych częstotliwościach i idealnie dopasowuje sygnał wyjściowy głośników i subwooferów do pozycji odsłuchu. Standardowo ustawiony na 0°, jeśli subwoofer znajduje się blisko głośników. Regulacja fazy przesuwa czas sygnału wyjściowego subwoofera, aby dopasować go do głośników lub dodatkowych subwooferów.

Polaryzacja (tylko w aplikacji SVS)

W niektórych przypadkach odwrócenie polaryzacji rozwiązuje problem spadków i skoków częstotliwości granicznej między subwooferem a głośnikiem i może być używane do zniwelowania zanikania basów lub zbyt dudniących fragmentów obszaru odsłuchu. Odwrócenie biegunowości elektrycznej wzmacniacza subwoofera powoduje, że głośnik basowy wchodzi, gdy przetworniki głośników wychodzą i jest zazwyczaj ustawione dodatnio.

Automatyczna korekcja pomieszczenia SVS (Wkrótce dostępna - tylko w aplikacji SVS)

Dzięki aplikacji SVS oraz mikrofonowi w smartfonie lub zewnętrznemu mikrofonowi, funkcja ta nakłada filtry korekcji dźwięku, wykorzystuje dostępne wzmocnienie akustyczne pomieszczenia i optymalizuje odpowiedź częstotliwościową w głównych miejscach odsłuchowych, zapewniając najlepszy możliwy dźwięk.

Ten prosty proces wymaga jedynie kilku kroków, a jego efekty mogą znacząco poprawić jakość dźwięku. Automatyczna korekcja pomieszczenia będzie dostępna za pośrednictwem aktualizacji aplikacji i oprogramowania.

Korektor parametryczny (tylko w aplikacji SVS)

Potężne narzędzie do usuwania szczytów i spadków w obszarze odsłuchowym oraz do tworzenia niestandardowych ustawień subwoofera w oparciu o osobiste preferencje słuchania. Daje najlepsze efekty, gdy jest używany wraz z pomiarami akustycznymi. Umożliwia ustawienie pożądanej środkowej częstotliwości filtra, zwiększenie lub zmniejszenie SPL filtra lub dostosowanie szerokości pasma filtra.

Kompensacja wzmocnienia pomieszczenia (tylko w aplikacji SVS)

Naprawia problem z „buczącym” basem optymalizując zakres i rozciągnięcie niskich częstotliwości, gdy w pomieszczeniu wystąpi zbyt duża gęstość fal dźwiękowych.

Ustawienia użytkownika (tylko w aplikacji SVS)

Umożliwia zapisanie do trzech ustawień dla filmów, muzyki i ustawień użytkownika. Pozwala to na łatwe przełączanie w celu optymalizacji wydajności i ustawień PB17-Ultra Revolution w zależności od preferencji słuchacza przy różnych rodzajach źródła dźwięku. Ustawieniom można nadać własną nazwę.

Tuning portów (tylko w aplikacji SVS)

Blokowanie portów umożliwia indywidualne dostrojenie subwoofera PB17-Ultra Revolution do preferencji użytkownika poprzez zmianę maksymalnej mocy wyjściowej na głębokość i szybkość niskich częstotliwości. Pamiętaj, aby użyć załączonych gąbek do portów i dopasować blokowanie portów do wybranego tuningu w aplikacji SVS Subwoofer.

Dostępne są trzy opcje tuningu:

Standardowy = Wszystkie porty otwarte (najwyższa maksymalna moc wyjściowa)

Rozszerzony = Jeden port wypełniony gąbką (głębsze rozszerzenie, nieco zmniejszona maksymalna moc wyjściowa)

Zamknięty = Wszystkie porty wypełnione gąbką (najlepsze przenoszenie transjentów)

Ustawienia systemu (tylko w aplikacji SVS)

Umożliwia wykonywanie dalszych dostosowań i przywracanie ustawień fabrycznych subwoofera.

Nazwa subwoofera

Dostosuj nazwę swojego subwoofera w celu łatwego przełączania ustawień.

Tryb zasilania subwoofera

Wybierz tryb subwoofera: automatyczne czuwanie - Subwoofer przechodzi w tryb czuwania o niskim poborze mocy (poniżej 0,5 W) po 20 minutach braku aktywności i braku sygnału audio (tryb domyślny) lub Włączony - Subwoofer pozostaje włączony przez cały czas. Tryb wyzwalacza jest aktywowany automatycznie po podłączeniu kabla wyzwalającego (3,5 mm).

Wyświetlacz subwoofera

Funkcja *Display Flip* odwraca wyświetlacz OLED na tylnym panelu, co ułatwia jego odczytanie, gdy jest widoczny do góry nogami.

Blokada Bluetooth

Włącza możliwość połączenia Bluetooth subwoofera z pojedynczym wybranym urządzeniem mobilnym, uniemożliwiając innym urządzeniom połączenie i sterowanie subwooferem. Tę funkcję można wyłączyć na tylnym panelu wzmacniacza lub przez przywrócenie ustawień fabrycznych.

Przywracanie ustawień fabrycznych

Przywraca ustawienia subwoofera PB17-ULTRA REvolution do oryginalnych ustawień fabrycznych.

Informacje o aplikacji

Wyświetla numer wersji i inne informacje o aplikacji SVS, a także umożliwia włączanie / wyłączenie monitorowania wydajności.

TABELA ZAAWANSOWANYCH OPCJI STEROWANIA

Głośność	-60 dB – 0 dB (1 dB/stopień)
Filtr dolnoprzepustowy	LP Frequency: 30 Hz – 200 Hz (1 Hz/stopień) LP Slope: 6 dB, 12 dB, 18 dB, 24 dB
Faza	0° – 180° (1°/stopień)
Polaryzacja	Dodatnia (+) / Ujemna (-)
Korektor parametryczny	PEQ Frequency: 20 – 200 Hz (1 Hz/stopień) PEQ Boost: -12.0 – 6.0 dB (0.1 dB/stopień) PEQ Q Factor: 0.2 – 10.0 (0.1/stopień)
Kompensacja wzmocnienia pomieszczenia	RGC Frequency: 25 Hz, 31 Hz, 40 Hz RGC Slope: 6 dB, 12 dB
Tuning portu	Standardowy / zamknięty

KODY WEJŚCIA IR

Wejście IR na tylnym panelu umożliwia systemom sterowania opartym na podczerwieni (IR) wysyłanie określonych poleceń do wzmacniacza subwoofera. Należy używać aktywnego repeatera IR, ponieważ pasywne czujniki IR nie będą działać. System sterowania IR musi być w stanie wysyłać polecenia w formacie NEC. Aby uzyskać więcej informacji, należy zapoznać się z dokumentacją danego systemu sterowania IR. Rozmieszczenie pinów IR przedstawiono poniżej, gdzie „czubek” to sygnał, a „osłona” to masa. Poniższa tabela pokazuje dostępne polecenia IR oraz ich kody do programowania w formacie NEC.

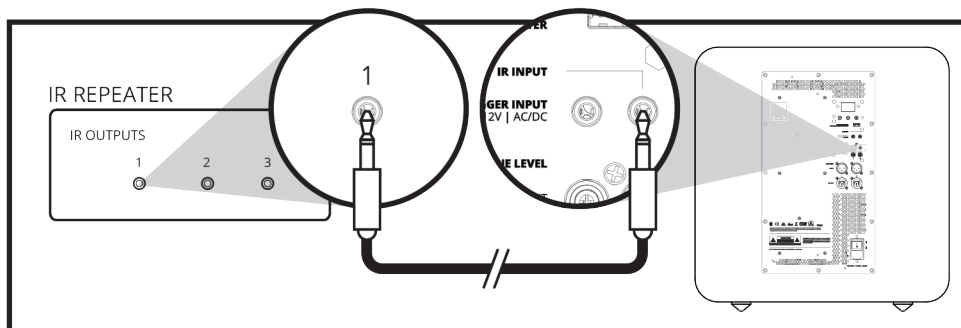

Głośniej	<code>#define VOL_DOWN_IR_CODE</code>	0x020220DF
Ciszej	<code>#define VOL_UP_IR_CODE</code>	0x0202609F
Włącz Preset 1	<code>#define PRESET1_IR_CODE</code>	0x020228D7
Włącz Preset 2	<code>#define PRESET2_IR_CODE</code>	0x0202A857
Włącz Preset 3	<code>#define PRESET3_IR_CODE</code>	0x02026897

CZYSZCZENIE I PIELĘGNACJA

Subwoofer SVS można delikatnie czyścić w następujący sposób:

- Użyj suchej ściereczki z mikrofibry, aby usunąć kurz z powierzchni.
- Użyj wilgotnej ściereczki z mikrofibry, aby usunąć odciski palców, smugi i inne zanieczyszczenia. Wycieraj tylko w jednym kierunku.
- Natychmiast po czyszczeniu na wilgotno przetrzyj suchą ściereczką z mikrofibry. Wycieraj tylko w jednym kierunku, zgodnie z wykończeniem.

GWARANCJA

5-LETNIA BEZWARUNKOWA GWARANCJA

SVS oferuje najbardziej wszechstronną gwarancję na wszystkie swoje produkty. SVS gwarantuje, że ten subwoofer i wszystkie pozostałe produkty będą wolne od wad wykonania przez 5 lat od daty zakupu.

Ta i cała Karta Praw Klienta SVS jest dostępna pod adresem www.svsound.com/bill-of-rights.

INSTRUKCJE BEZPIECZEŃSTWA

1. Przeczytaj poniższe instrukcje.
 2. Zachowaj poniższe instrukcje.
 3. Stosuj się do wszelkich ostrzeżeń.
 4. Stosuj się do wszelkich instrukcji.
 5. Nie używaj urządzenia w pobliżu wody.
 6. Czyść tylko suchą szmatką.
 7. Nie blokuj żadnych wylotów wentylacyjnych. Montuj zgodnie z instrukcjami producenta.
 8. Nie umieszczaj sprzętu przy źródłach ciepła takich jak grzejniki, wyloty ciepłe, kuchenki czy inne urządzenia, emitujące ciepło.
 9. Nie wprowadzaj zmian do spolaryzowanej wtyczki lub wtyczki uziemiającej. Spolaryzowana wtyczka ma dwa ostrza z jednym szerszym niż pozostałe. Wtyczka uziemiająca ma dwa bolce i trzeci punkt uziemiający. Szerokie ostrze lub trzeci bolec służą twojemu bezpieczeństwu. Jeśli wtyczki nie można włożyć do gniazda, należy poprosić elektryka o wymianę przestarzałego gniazda.
 10. Chroń kabel zasilający przed deptaniem bądź przygniataaniem, zwłaszcza przy wtyczkach, gniazdkach i punktach wyjścia z urządzenia.
 11. Używaj tylko elementów/akcesoriów dostarczonych przez producenta.
 12. Używaj jedynie wózka, stojaka, statywu, wspornika lub stołu określonego przez producenta, lub sprzedawanego z urządzeniem. Podczas korzystania z wózka należy zachować ostrożność podczas przenoszenia wózka / urządzenia, aby uniknąć obrażeń spowodowanych wywróceniem.
 13. Odłączaj sprzęt podczas burz i w przy dłuższych okresach nieużywania.
 14. Wszelkie prace serwisowe pozostaw wykwalifikowanemu personelowi. Serwis jest wymagany, gdy osprzęt zostanie jakkolwiek uszkodzony, na przykład na długości kabla, przy wtyczce, w razie zalania lub wrzucenia do środka ciał obcych, zawilgotnienia, nieprawidłowego działania czy też upuszczenia.
 15. **OSTRZEŻENIE:** Aby zmniejszyć ryzyko pożaru lub porażenia prądem, urządzenie nie powinno być narażone na deszcz lub wilgoć, nie należy umieszczać na tym urządzeniu przedmiotów wypełnionych cieczami, takich jak np. wazon.
 16. Aby całkowicie odłączyć urządzenie od zasilania, odłącz wtyczkę przewodu zasilającego z gniazdka.
 17. Wtyczka sieciowa przewodu zasilającego musi być łatwo dostępna.
- Informacje ERP:

- Jeśli aplikacja (APP) nie jest połączona i nie ma sygnału audio na wejściu RCA lub XLR, urządzenie przejdzie w tryb czuwania w ciągu 20 minut.
- Jeśli aplikacja (APP) jest połączona, ale nie kontroluje aktywnie urządzenia i nie ma sygnału audio na wejściu RCA lub XLR, urządzenie przejdzie w tryb czuwania sieciowego w ciągu 20 minut.
- Tryb wyłączenia < 0,5 W
- Standardowy tryb czuwania < 0,5 W
- Tryb czuwania sieciowego < 2,0 W



Symbol błyskawicy w trójkącie równobocznym ma ostrzegać użytkownika przed obecnością nieizolowanego „niebezpiecznego napięcia” w obrębie produktu, mogącego grozić porażeniem elektrycznym.



Wykrzyknik w trójkącie równobocznym ma zwracać uwagę użytkownika na obecność szczególnie istotnych instrukcji dotyczących działania i serwisowania produktu w załączonej do urządzenia dokumentacji.



Symbol oznacza napięcie przemiennego (AC).



Symbol oznacza napięcie stałe (DC).



Ważne:

Ustawa z dnia 29 lipca 2005r. o zużyтым sprzęcie elektrycznym i elektronicznym wdrażająca postanowienia dyrektywy Unii Europejskiej 2002/96/WE z dnia 27 stycznia 2003r. określa zasady postępowania ze zużyтым sprzętem w sposób zapewniający ochronę zdrowia i życia ludzi oraz ochronę środowiska zgodnie z zasadą zrównoważonego rozwoju w celu ograniczenia ilości odpadów powstałych ze sprzętu oraz zapewnienia odpowiedniego poziomu zbierania, odzysku i recyklingu zużytego sprzętu. Symbol umieszczony na Twoim urządzeniu wskazuje na selektywne zbieranie zużytego sprzętu elektrycznego i elektronicznego. Nigdy nie wyrzucaj tego urządzenia do pojemników na śmieci.

Istnieje oddzielny system kolekcjonowania zużytych urządzeń elektronicznych, zgodnie z legislacją wymagającą właściwego postępowania, odzysku i ponownego wykorzystania. Prywatne gospodarstwa domowe mogą oddać zużyty sprzęt elektroniczny w desygnowanych punktach lub do sprzedawcy (przy zakupie nowego podobnego urządzenia). Postępując w ten sposób możesz być pewien, że oddany sprzęt zostanie prawidłowo wykorzystany, odzyskany i ponownie przetworzony zapobiegając potencjalnie negatywnym efektom oddziaływającym na środowisko i ludzi.